

Next Mobility Accelerator Consortium

NEXT
MOBILITY.

Wunsiedler Wasserstofftage
30.6 – 1.7.22 Fichtelgebirgshalle

 **MAIER**
KORDULETSCH

 **Paul**





Als Spezialist im Sonderfahrzeugbau übernimmt Paul **Produktion, Wartung und Service der H2-LKWs und H2-Busse** für Transport- und Logistikunternehmen sowie den ÖPNV.



Mit der bestehenden **Logistik und der Erfahrung im Tankstellengeschäft** inkl. der entsprechenden Standorte kümmert sich MaierKorduletsch um die **H2-Distribution** und gewährleistet eine sichere Versorgung.



Shell als substanzieller Partner für Mobilität und Industrie bietet eine **integrierte H2-Wertschöpfungskette** inklusive Import, Produktion, Marketing und Vertrieb.

Next Mobility Accelerator Consortium

Henne-Ei-Lösung

Nachfrage erzeugen → H2 LKW Serienproduktion



H2-LKW 12-18-24t



ab 2022/23



Service-Konzept

Integrierte grüne Wasserstoff-Wertschöpfungskette

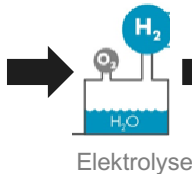

Elektrolyse



H2



H2 komprimiert



Pipeline
Einspeisung



Pipeline



H2, LNG und
Ladeinfrastruktur

- ÖPNV
- Kommunen
- Tourismus
- Logistik

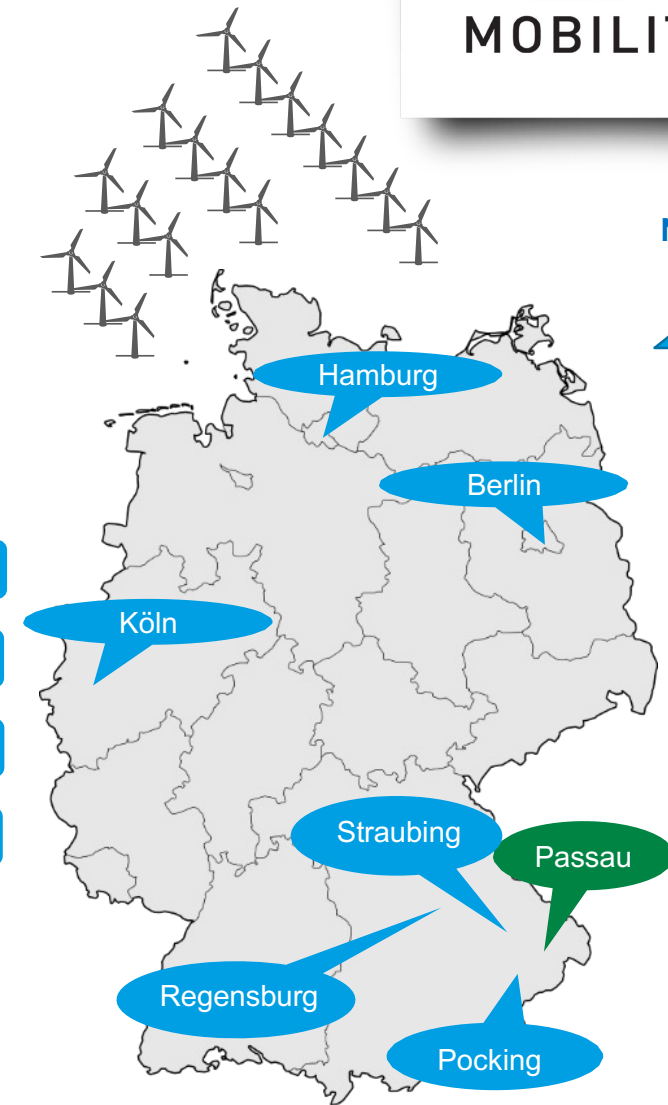

National

Skalierung

Regional

3

Wasserstoff Tankstelle:



Next Mobility Hub Passau-Sperrwies



LKW Betankung:

- Mit grünem Wasserstoff, 350 bar, bis zu 10 LKW/h a 25 kg durch extrem leistungsfähige Verdichter- und Speicherlösungen
- Mit Diesel, R33, HVO und AdBlue
- 24h Service- und Reparaturdienstleistungen

PKW Betankung:

- Flüssige Kraftstoffe
- E-Schnellladen, 10 Ladeplätze a 150 kW
- Service und Reparatur

Lieferung von grünem Strom:

- Aus dem Netz
- Eigene Erzeugung auf dem Grundstück
- U.a. von Erzeugern aus dem regionalen Umfeld

Installation eines netzdehlichen Batteriespeichers, d.h. Speicherung und Abgabe von überschüssigem Strom ins Netz oder an die E-Schnellladesäulen.

Gastronomie mit hoher Aufenthaltsqualität und Versorgung mit Reisebedarf.



4

PH2P® Truck:



PH2P® Truck:

- Basisfahrzeug: MB Atego 4x2
- Brennstoffzelle: 80 kW
- Antrieb: Zentralmotor 120 kW, einstufig, Dauerdrehmoment 2900 Nm
- Batterien: 2x 60 kWh, nutzbar 20-60 kWh
- Tanks hinter Fahrerhaus: 30 kg Wasserstoff, 6x 5 kg-Flaschen, 350 bar
- Reichweite: Ca. 450 km bis 500 km (je nach Fahrprofil)
- V-Max: 85 km/h
- Fahrzeuggewicht ohne Aufbau: Ca. 7000 kg
- Steigfähigkeit: 30%
- Reklamation bei Verzögerung und Bergabfahrt
- Gesamtgewicht: 16 t (solo)
- Gesamtgewicht mit Anhänger: 24 t (Reichweite ca. 350 km)

PH2P® Storage:

- H₂-Tank-Komplettsysteme für Wasserstoff-Nutzfahrzeuge
- Hilfsrahmenfähiger Verbau gemäß der ABH-Richtlinien inkl. FEM-Berechnung
- Innovative Komponenten, geringer Montageaufwand am Fahrzeug
- Max. Sicherheit & hohe Wartungsfreundlichkeit

Next Mobility Coaching:

- Schulungskonzepte für Service, Sales & Fahrer
- 4-Stufen Schulung nach allen gesetzlichen Standards (S, St, S2, S3)
- Hochvolt- & H₂-Nutzfahrzeuge
- Schulungen am Fahrzeug & Online
- Qualifizierung und Zertifizierung von Servicepartnern



5

Pay Per Use Modell:



Wasserstoff-Mobilitätsplattform

Dekarbonisierung von Flotten ohne große Anschaffungskostenbelastung

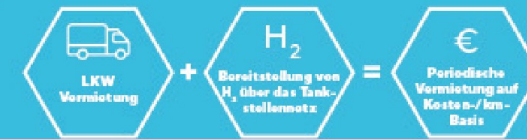

Was bieten wir an?

- Periodische Vermietung von FCEV-LKW
- Bereitstellung von H₂ über das Tankstellennetz auf wichtigen Routen
- Transparente Mietbedingungen
- Aftermarket-Konzept und Servicepartner
- Erhältlich in Deutschland
- End-of-Life-Lösung

Keine Anschaffungskosten für LKW



H2-Tankstelle Passau, Sperrwies

Energiekonzept

- Batterie Storage: Kombination von Eigenverbrauch und Flexibilisierung
- Erlösmöglichkeiten durch preisoptimierte, flexible Erzeugung, Speicherung und Nutzung von Energie
- Photovoltaik Dachanlagen: ca. 1.000 kWp

Passau

Next Mobility Accelerator Consortium H2-Truck



Passau

HELLO,
WORLD!



SYSTEM PARTNER

Chassis:
MB Atego

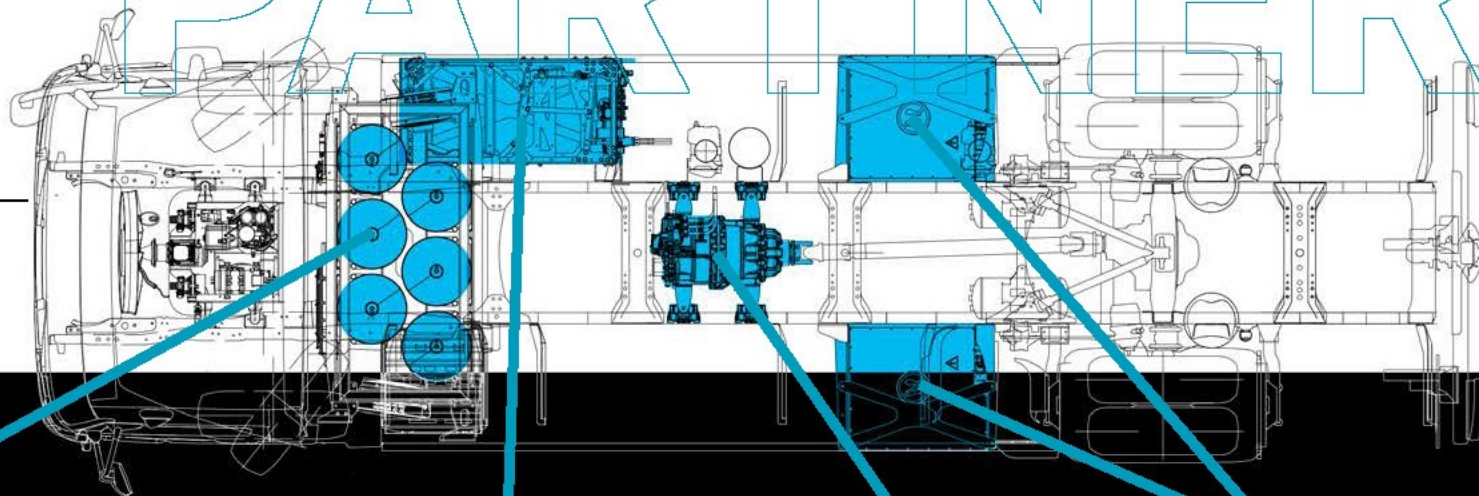

Tanksystem:
Paul/Hanwha/Anleg

- 6 Tanks/Modular erweiterbar
- a' 5 KG – H2 auf 350 bar
- Volumen 206 L

Brennstoffzelle:
Toyota

- Leistung 80kW

Antrieb:
Voith

- Zentralantrieb
Max. 300kW

Batterie:
Impact

- a' 60kWh
erweiterbar

Systemintegration:
Pepper Motion

Digitales Fahrzeugmonitoring:
Globalmatix/Insisto

MODULAR

PH2P®
Verteiler-LKW

Geplante Aufbauvarianten

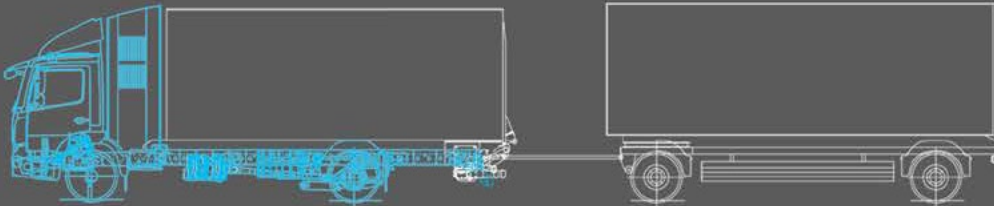

1. GLIEDERZUG

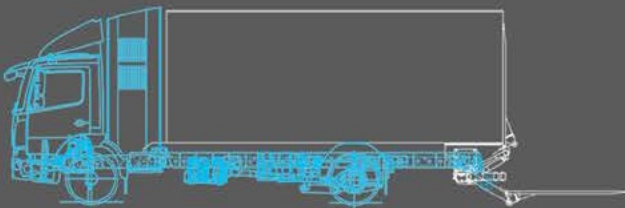

2. KOFFER MIT LBW

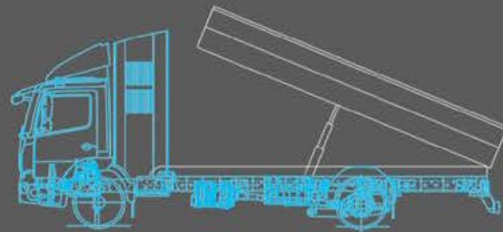

3. KIPPER

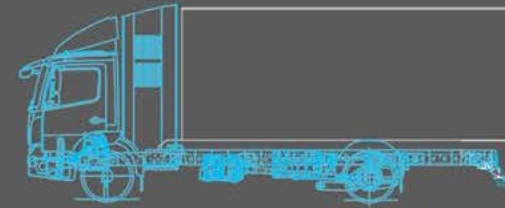

4. PRITSCHEN-SCHIEBEPLANE

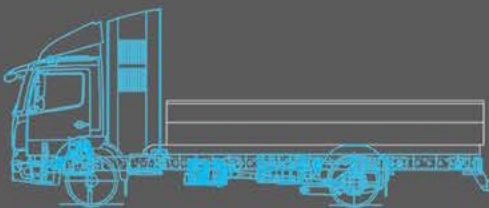

5. PRITSCHEN

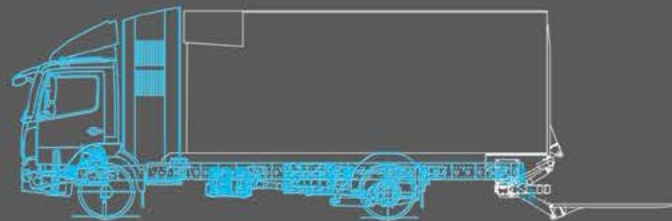

6. KÜHLKOFFER

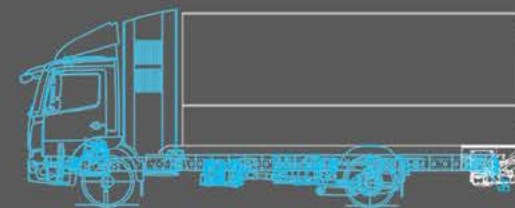









7. GETRÄNKEKOFFER

**NEXT
MOBILITY**

COACHING



-  4-Stufen Schulung nach allen gesetzlichen Standards
-  Hochvolt-, H2- & Hybrid-Nutzfahrzeuge
-  Online-Coachings
-  Produktschulungen am Fahrzeug
-  Qualifizierung und Zertifizierung von:
 -  Mitarbeitern
 -  Fahrern
 -  Servicepartnern

AFTER SALES

- **Online Serviceinformationen**
- **Digitale Dokumentation & Fahrzeugmanagement**
- **Fahrzeugmonitoring mit eigener Telematik**
- **Ersatzteil-Onlineshop mit täglicher Teilebelieferung**



PHP



Next Mobility Accelerator Consortium

Wasserstoff-Mobilitätsplattform

Was bieten wir an?

- FCEV-LKW-Angebot auf Basis eines Pay-per-use-Modells mit 16t-LKW auf Basis des Gleiters von Mercedes-Benz Atego, integriert und produziert von Paul Nutzfahrzeuge
- Auslieferung von H2 über das Einzelhandelsnetz auf Schlüsselrouten
- Transparente Mietbedingungen (Gebühr pro km)
- Aftermarket-Konzept & Servicepartner
- Verfügbar in Deutschland und den Niederlanden
→ Erste 25 Pilot-Lkw ab 2022 in Passau verfügbar
- End-of-Life-Lösung
- Kundenbetreuung (Backoffice, Rechnungsstellung, Kartenbestellungen etc.)



Mobilitäts-Hub am Autobahnkreuz A3 / A94

Integriertes/Sektorengesetztes Energiekonzept

Herzstück eines neu entwickelten CO₂-freien
Gewerbegebietes

- Onsite-Elektrolyse Anlage im MW-Bereich
- Ganzjährige Nutzung der Abwärme
- Angebot aller in Zukunft gefragten Energieträger und Dienstleistungen für den Verkehr (Pkw/Lkw)
 - H₂-Tankstelle ausgelegt auf bis zu 5.000 Kg pro Tag
 - > 30 Schnellladeplätze
- Max. Zubau an regenerativen Photovoltaik-Kapazitäten (Gebäude, Parkplätze und freie Flächen)
- Lkw-Servicestation (auch für H₂ Lkw)
- Vielseitiges Gastronomieangebot



NEXT
MOBILITY.

**Vielen Dank für Ihre
Aufmerksamkeit**

 **MAIER**
KORDULETSCH

 **Paul**

